

www.aimpoint.com

Aimpoint AB
Jägershillgatan 15
SE- 213 75 Malmö, Sweden
Phone +46 (0)40 671 50 20
Fax +46 (0)40 21 92 38
e-mail: info@aimpoint.se
www.aimpoint.com

Aimpoint Inc.
14103 Mariah Court
Chantilly, VA 20151-2113, USA
Phone +1 703-263-9795
Fax +1 703-263-9463
e-mail: info@aimpoint.com
www.aimpoint.com

THE FUTURE IN SIGHT.



Aimpoint®

Users Manual for mounting of
AIMPOINT MICRO SIGHTS
on
BLASER RIFLES



Användarmanual för montering av
AIMPOINT MICROSIKTEN
på
BLASERGEVÄR

To install and adjust the QD scope mount:

WARNING: Make sure there are no cartridges in the chamber or magazine.

- | | |
|------------------|-------------------|
| 1. Lever cover | 5. Mounting notch |
| 2. Barrel | 6. Slotted nut |
| 3. Locking lever | |
| 4. Locating pin | |

- Open lever covers (1) and push both levers (3) to the front end position.
- Place the base with the two locating pins (4) onto the corresponding notches (5) milled into the top right of the barrel (2).
- Push both levers (3) to the rear position.
- If there is little tension or too much tension the lever (3) has to be adjusted with the slotted nut (6). Turn the slotted nut with suitable screwdriver:
clockwise - more tightening tension
counterclockwise - less tightening tension
- Check tension of the levers (3). Repeat the steps above until both levers move with the same amount of tension. The adjustment is best if both levers can be pushed to the rear position with strong thumb pressure.
- Recheck tension of locking levers (3) after testfiring.

NOTE: 1) Keep the locating pins (4) and the corresponding holes (5) free of oil and grease.

2) Always use the Blaser original tool for setting the slotted adjustment screws.

Left side / Vänster sida

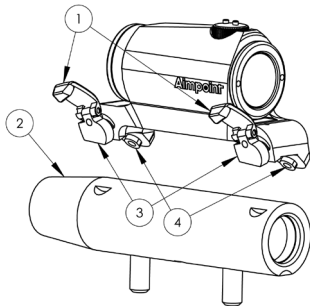

Right side / Höger sida

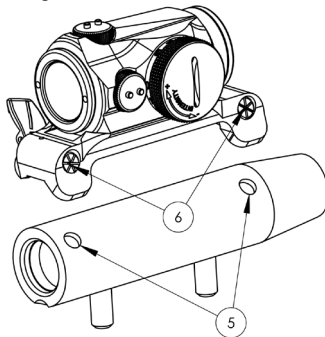

Montering och justering av fäste för QD-sikte

Varning: Säkerställ att det inte finns några patroner i patronläget eller magasinet.

- | | |
|--------------------|------------------|
| 1. Lock för låsarm | 5. Monteringshål |
| 2. Pipa | 6. Skårad mutter |
| 3. Låsarm | |
| 4. Styrapp | |

- Öppna locken för låsarmarna (1) och vrid båda låsarmarna (3) till den främre positionen.
- Placera fästets styrappar (4) i motsvarande monteringshål (5) på den övre högra delen av pipan (2).
- Vrid båda låsarmarna (3) till den bakre positionen.
- Om spännkraften är för stor eller för liten måste låsarmarna (3) justeras med den skårade muttern (6). Vrid den skårade muttern med lämplig skruvmejsel.
Medurs – större spännkraft
Moturs – mindre spännkraft
- Kontrollera spännkraften i låsarmarna (3). Repetera punkterna a)-d) ovan tills båda låsarmarna rör sig med samma motstånd. Inställningen är optimal då båda låsarmarna kan föras till den bakre positionen med stor tumkraft.
- Kontrollera motståndet i låsarmarna (3) efter testskjutning.

OBS: 1) Håll styrapparna (4) och dess motsvarande hål (5) fria från olja och fett.

2) Använd alltid Blaser originalverktyg för att justera trycket på låsklackarna.